

# BELMI

## BLM 101/100

### Instrukcja montażu

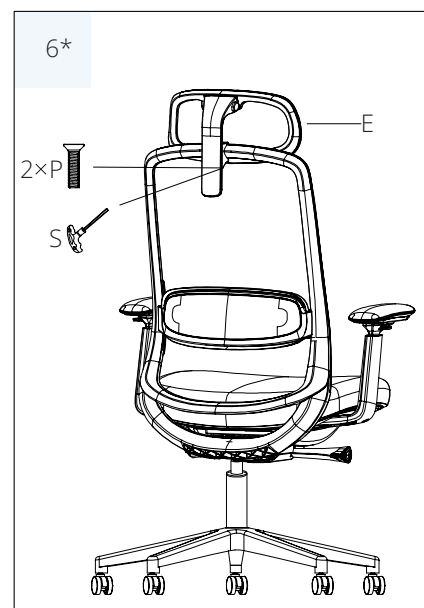
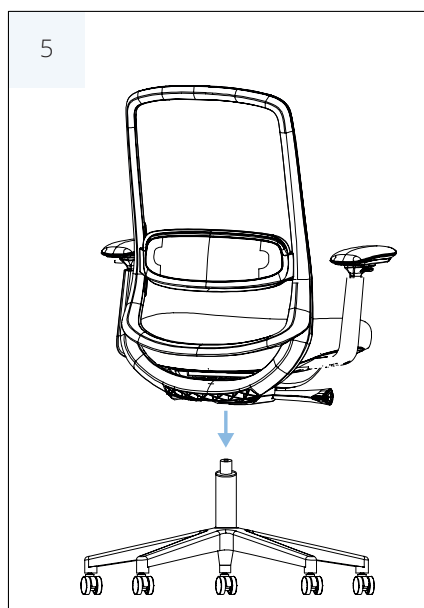
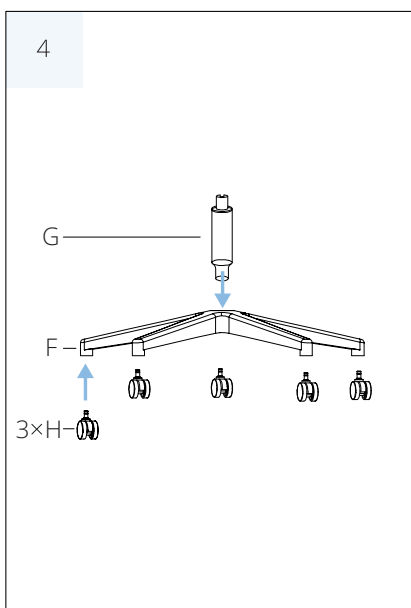
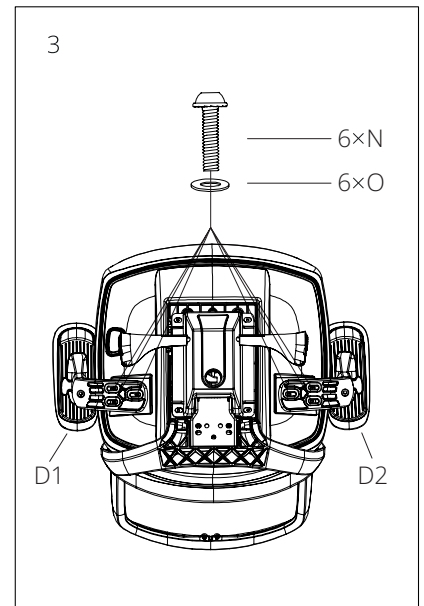
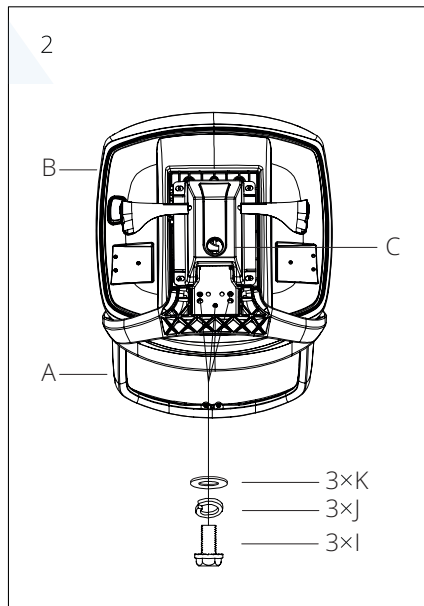
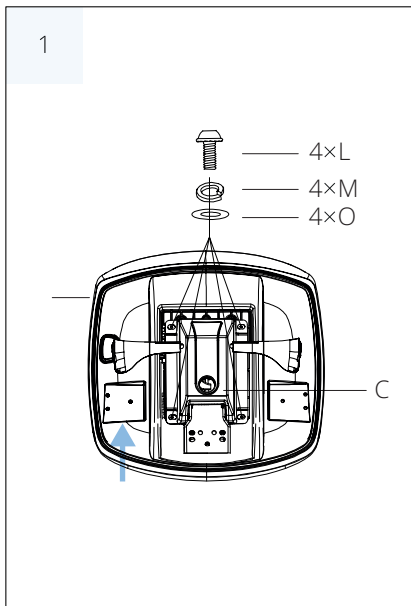
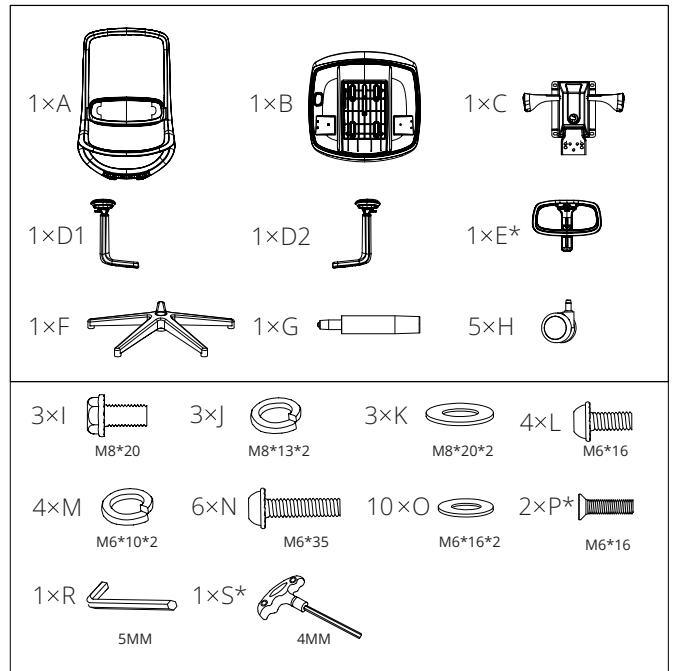

\*Dotyczy wersji z zagłówkiem BLM 100.

## **Eksploatacja.**

- Krzesło przeznaczone jest dla jednej osoby.
- Nie należy pozostawiać krzesła w miejscach o dużej wilgotności powietrza oraz w bezpośrednim sąsiedztwie źródła ciepła.
- Zaleca się okresowe sprawdzanie dokręcenia śrub i innych mocowań.
- Maksymalne obciążenie krzesła wynosi 136 kg.
- Wymianę części mechanicznych oraz amortyzatora może dokonać tylko wykwalifikowany personel.

## **Informacje dotyczące przeznaczenia i użytkowania.**

Krzesła i foteli biurowych należy używać zgodnie z ich przeznaczeniem, przestrzegając zasad bezpieczeństwa. Użytkowanie krzesła w jakikolwiek inny sposób (stawanie na krześle, siadanie na podłokietnikach) stanowi zagrożenie dla użytkownika i grozi wypadkiem.

## **Czyszczenie i konserwacja.**

Tapicerka może być czyszczona odpowiednimi detergentami do tapicerki dostępnymi w sprzedaży. Części metalowe, części z tworzyw sztucznych należy czyścić przy pomocy ogólnie dostępnych, nierysujących środków czystości.